

КРЫШНЫЙ РАДИАЛЬНЫЙ ВЕНТИЛЯТОР (Оборудован датчиком давления 0-10 Вольт)

VKV-C SERIES



- *Опорное основание вентилятора изготовлено из оцинкованной листовой стали.
- *Вентилятор с горизонтальным выбросом воздуха.
- *Зонт вентилятора изготовлен из оцинкованной стали.
- *Крыльчатка вентилятора с загнутыми назад лопатками из оцинкованной стали.
- *Вентиляторы предназначены для систем вытяжной вентиляции и кондиционирования воздуха в различных помещениях требующих решений по энергосбережению а так же по управлению системами вентиляции.
- *ЕС-двигатели экономят электроэнергию.
- *Имеется защитная решетка от птиц.
- *Однофазный 220В-50Гц.
- *У вентилятора есть электронная панель не требующая технического обслуживания.
- *ЕС-двигатели отличаются высокой производительностью контролируемым диапазоном скоростей.
- *У двигателей с электронным переключением высокий КПД, достигающий 90 %.
- *Встроенный дифференциальный датчик давления обеспечивает автоматическую регулировку скорости.

ТЕХНИЧЕСКИЕ ДАННЫЕ:

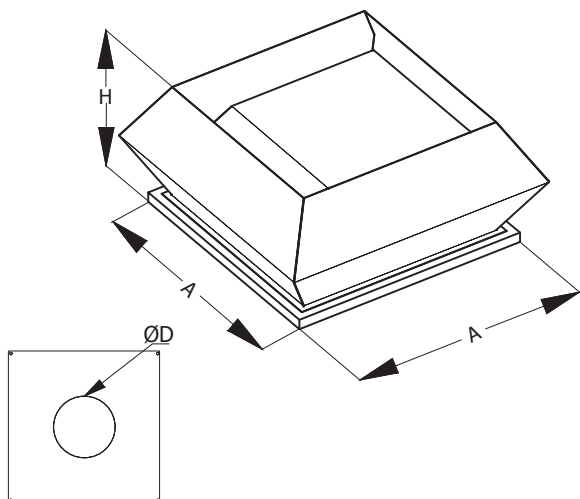

МОДЕЛЬ	РАЗМЕРЫ УСТРОЙСТВА(мм)		
	ØD	H	A
VKV-C 190	125	300	450
VKV-C 225	146	330	450
VKV-C 250	162	330	500
VKV-C 280	182	340	500
VKV-C 355	239	360	540
VKV-C 400	256	420	560
VKV-C 450	288	450	620
VKV-C 500	324	530	670

МОДЕЛЬ	КОД УСТР.	ПРОИЗВ. ВОЗДУХА (м³/ч)	МОЩНОСТЬ (кВт)	УРОВЕНЬ ШУМА(дБ)	СИЛА ТОКА(А)	ЧАСТОТА ВРАЩЕНИЯ (об/мин)	НАПРЯЖ. (В)	ВЕС (КГ)
VKV-C 190	39001	500	80	52	0.035	2400	230	15
VKV-C 225	39002	1000	100	54	0.046	2650	230	16
VKV-C 250	39003	1400	155	54	0.72	2600	230	18
VKV-C 280	39004	1850	200	55	0.89	2600	230	22
VKV-C 355	39005	3100	200	55	0.82	1650	230	26
VKV-C 400	39006	4300	275	60	1.39	1650	230	31
VKV-C 450	39007	5750	390	62	1.97	1600	230	38
VKV-C 500	39008	8200	780	64	3.5	1280	230	48