

ВЗРЫВОЗАЩИЩЕННЫЙ ОСЕВОЙ ВЕНТИЛЯТОР

СЕРИИ AIR HCT

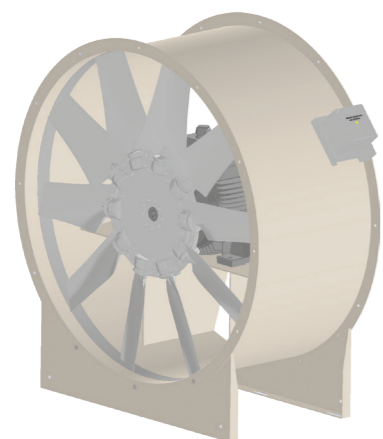
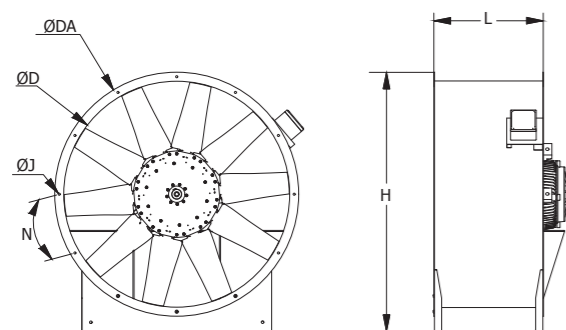

- *Для более эффективной работы вентилятора крыльчатка изготовлена с регулируемым углом наклона.
- *Имеется алюминиевое антиискровое кольцо.
- * Устойчив к коррозии так как покрыт электростатическим порошком.
- * Скорость двигателя регулируется преобразователем частоты.
- * Вентилятор имеет сертификат ATEX.
- * Стандартный класс производства EX IIG IIC T4.
- *Применение:подходит для установки в систему воздуховодов.
- *Подходит для использования снаружи.

ТЕХНИЧЕСКИЕ ДАННЫЕ:

МОДЕЛЬ	РАЗМЕРЫ УСТРОЙСТВА(мм)					
	ØD	ØDA	L	H	ØJ	N
AIR HCT 31-2-4T	315	415	330	505	14	8x45°
AIR HCT 35-2-4T	355	455	330	545	14	8x45°
AIR HCT 40-2-4T	400	500	330	590	14	8x45°
AIR HCT 45-2-4T	450	550	330	640	14	8x45°
AIR HCT 63-2-4T	630	730	500	820	14	12x30°
AIR HCT 71-2-4T	710	810	500	900	14	12x30°
AIR HCT 80-2-4T	800	900	500	990	14	12x30°
AIR HCT 90-2-4T	900	1000	600	1090	14	16x22,5°
AIR HCT 100-2-4T	1000	1100	600	1190	14	16x22,5°
AIR HCT 112-2-4T	1120	1220	600	1310	14	16x22,5°

МОДЕЛЬ	КОД УСТР.	ПРОИЗВ. ВОЗДУХА (м³/ч)	МОЩНОСТЬ (кВт)	УРОВЕНЬ ШУМА(дБ)	СИЛА ТОКА(А)	ЧАСТОТА ВРАЩЕНИЯ (об/мин)	НАПРЯЖ. (В)	ВЕС (КГ)
zT 31-2T-0,18	15001	3157	0,18	85	0,65	2785	380	20
AIR HCT 31-2T-0,25	15002	3740	0,25	86	0,70	2755	380	21
AIR HCT 35-2T-0,37	15003	4664	0,37	83	1,10	2760	380	23
AIR HCT 40-2T-0,55	15004	5962	0,55	91	1,45	2760	380	27
AIR HCT 40-2T-0,75	15005	7315	0,75	88	1,85	2800	380	30
AIR HCT 45-2T-0,75	15006	8459	0,75	95	1,85	2800	380	32
AIR HCT 45-2T-1,1	15007	12100	1,10	92	2,60	2790	380	33
AIR HCT 45-2T-1,5	15008	12100	1,50	91	3,25	2865	380	36
AIR HCT 45-2T-2,2	15009	14740	2,20	94	4,75	2875	380	38
AIR HCT 63-2T-2,2	15010	19800	2,20	97	4,75	2875	380	50
AIR HCT 63-2T-3	15011	22000	3,00	96	6,45	2875	380	57
AIR HCT 63-2T-4	15012	26070	4,00	96	7,50	2865	380	64
AIR HCT 71-2T-5,5	15013	33880	5,50	99	9,80	2890	380	70
AIR HCT 71-2T-7,5	15014	39270	7,50	100	13,60	2910	380	74
AIR HCT 71-2T-11	15015	45650	11,00	101	19,50	2945	380	80
AIR HCT 35-4T-0,12	15016	3729	0,12	71	0,65	1380	380	21
AIR HCT 40-4T-0,18	15017	5181	0,18	73	0,75	1330	380	24
AIR HCT 40-4T-0,25	15018	5544	0,25	76	1,05	1320	380	25
AIR HCT 45-4T-0,37	15019	7766	0,37	80	1,35	1425	380	29
AIR HCT 45-4T-0,55	15020	8822	0,55	79	1,50	1690	380	31
AIR HCT 63-4T-1,1	15021	15290	1,10	85	2,80	1705	380	50
AIR HCT 63-4T-1,5	15022	20350	1,50	86	3,55	1700	380	52
AIR HCT 63-4T-2,2	15023	22990	2,20	89	4,90	1715	380	59
AIR HCT 71-4T-3	15024	29590	3,00	91	7,70	1710	380	68
AIR HCT 71-4T-4	15025	32340	4,00	93	8,50	1735	380	72
AIR HCT 80-4T-3	15026	35200	3,00	91	6,60	1435	380	76
AIR HCT 80-4T-4	15027	40040	4,00	93	8,20	1455	380	80
AIR HCT 80-4T-5,5	15028	43120	5,50	95	11,20	1465	380	92
AIR HCT 90-4T-3	15029	38500	3,00	96	6,60	1435	380	94
AIR HCT 90-4T-4	15030	45320	4,00	96	8,20	1455	380	98
AIR HCT 90-4T-5,5	15031	47410	5,50	95	11,20	1465	380	110
AIR HCT 90-4T-7,5	15032	55110	7,50	101	15,40	1465	380	120
AIR HCT 100-4T-5,5	15033	55330	5,50	97	11,20	1465	380	118
AIR HCT 100-4T-7,5	15034	62480	7,50	99	15,40	1465	380	128
AIR HCT 112-4T-5,5	15035	59070	5,50	102	11,20	1465	380	127
AIR HCT 112-4T-7,5	15036	75680	7,50	100	15,40	1465	380	139